



Карта монтажа ZONT ZTC-7XX

Mercedes-Benz GL-Klasse (W166)



Внимание!

В данной карте монтажа не рассматриваются вопросы Автозапуска. Автозапуск на автомобиле Mercedes-Benz организовываются с помощью специализированных модулей. Обратитесь к производителям данных модулей за подробной информацией.

Работы, описанные в данном документе должны производиться только квалифицированным специалистом.

Информация, приведённая в документе, носит рекомендательный характер и может в какой-то мере не соответствовать автомобилю другого года выпуска, другой комплектации, другой партии.

Перед выполнением подключения убедитесь в соответствии данного описания Вашему автомобилю.

Производитель не несёт ответственности за причинение вреда автомобилю, по причине неправильной установки.

Все работы производятся при отключенной АКБ автомобиля!

Перед началом работ активируйте и проверьте SIM-карту, вставьте её в сигнализацию. Обновите прошивку Центрального Блока сигнализации до актуальной версии, которую можно скачать на сайте <http://zont-online.ru> Инструкция по обновлению прошивки находится в архиве с прошивкой. Подключите Центральный Блок сигнализации ZONT к компьютеру и с помощью настроечной утилиты запрограммируйте APN и USSD запроса баланса на вкладке «Общие».

На вкладке CAN выберите MERCEDES GL 166 (2013+) и установите опции как на скриншоте.

Обратите внимание, что штатный концевик капота есть не во всех комплектациях автомобиля. В случае его отсутствия не устанавливайте данную опцию чтения в настройках CAN. На вкладке «Входы/Выходы» отключите неиспользуемые входы и выходы.

На вкладке «Радиоустройства» впишите брелок в качестве метки в соответствии с инструкцией. Для этого нажмите кнопку «Регистрация Радиоустройств», после чего нажмите 3 раза подряд одновременно кнопки «Закреть» и «Открыть» на брелке. Выключите регистрацию.

На вкладке «Охрана/ЦЗ» включите опции «SLAVE по открытию багажника», «Разрешение использования режима SLAVE при работающем двигателе».

Остальные опции установите по необходимости.

Основные подключения выполняются за правой кик-панелью. Снимите пластиковую накладку порога пассажира. Для этого отщёлкните с защёлки сначала дальний конец накладки, после чего сдвиньте её с направляющих в сторону задней части автомобиля и снимите.



Для удобства монтажа сигнализации снимите перчаточный ящик. Для этого снимите правую торцевую заглушку панели приборов.



Снимите накладку в ногах пассажира. Для этого открутите четыре самореза её крепления и выньте с направляющих. Снимите с наклейки концентратор CAN в сборе.

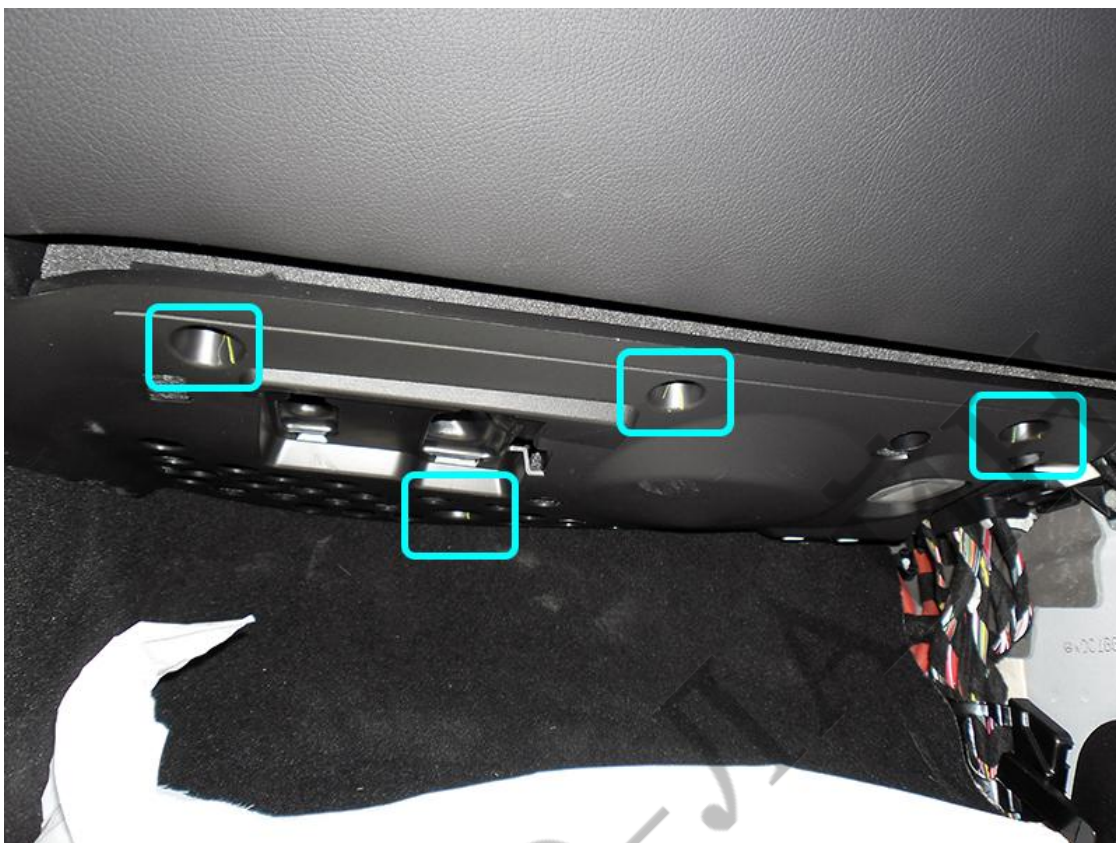

Для снятия перчаточного ящика открутите болт крепления в левом нижнем углу, болты с правого боку и саморезы внутри ящика и выньте его.



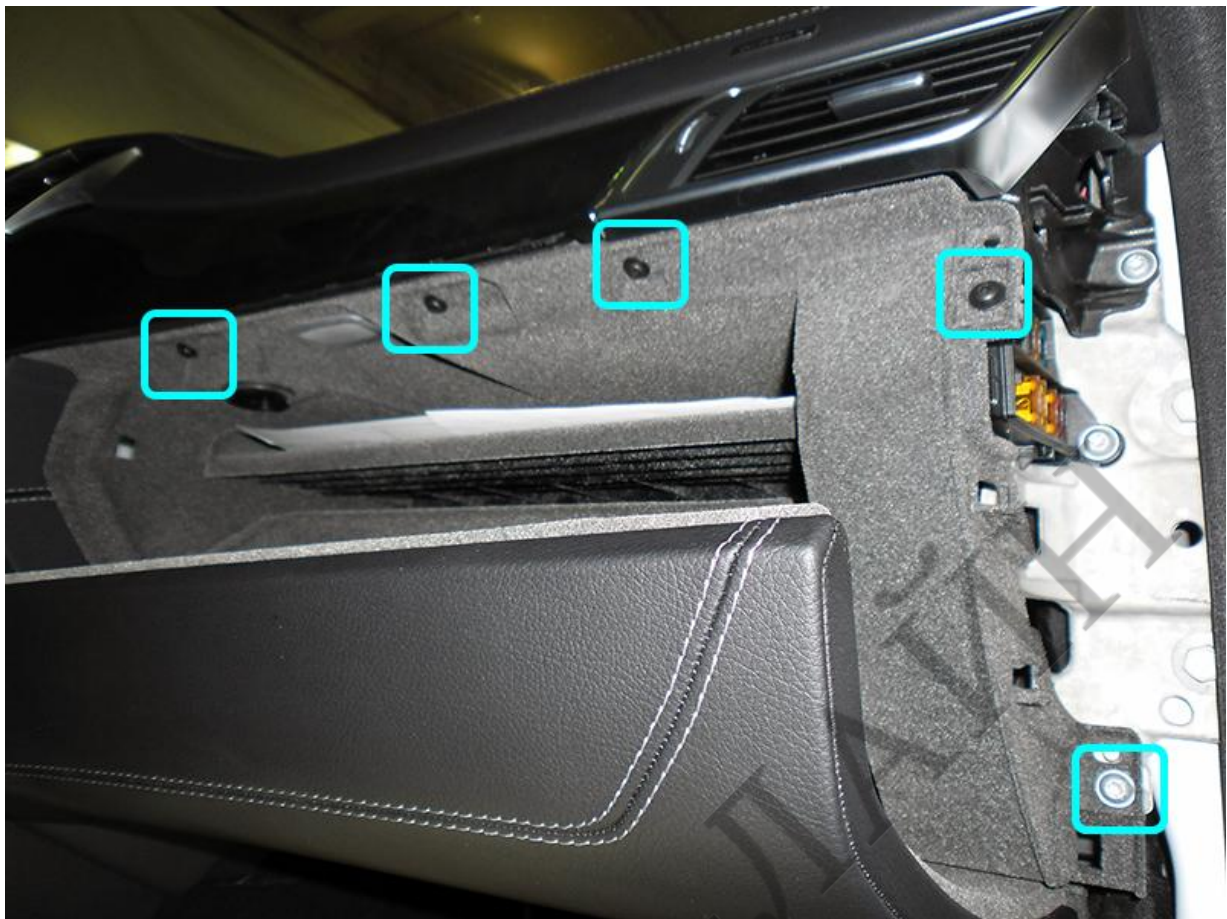

Отключите разъем лампы освещения и патрубок климатической системы.



Перчаточный ящик снят. Общий вид. Основные подключения удобно выполнять в правом вертикальном жгуте в пластиковой коробке.

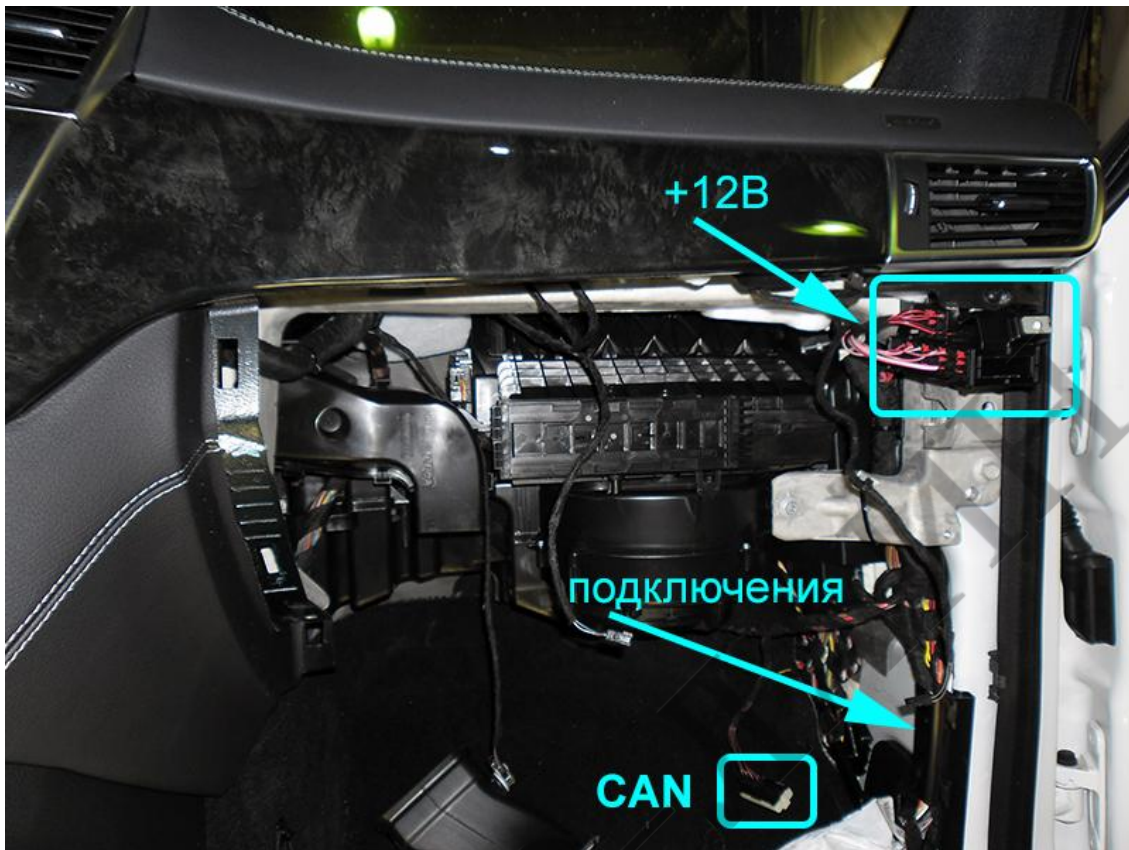

Возможное место размещения блока сигнализации, а также подключения массы (под ближайший болт или гайку на кузов) и питания в штатном блоке предохранителей салона.

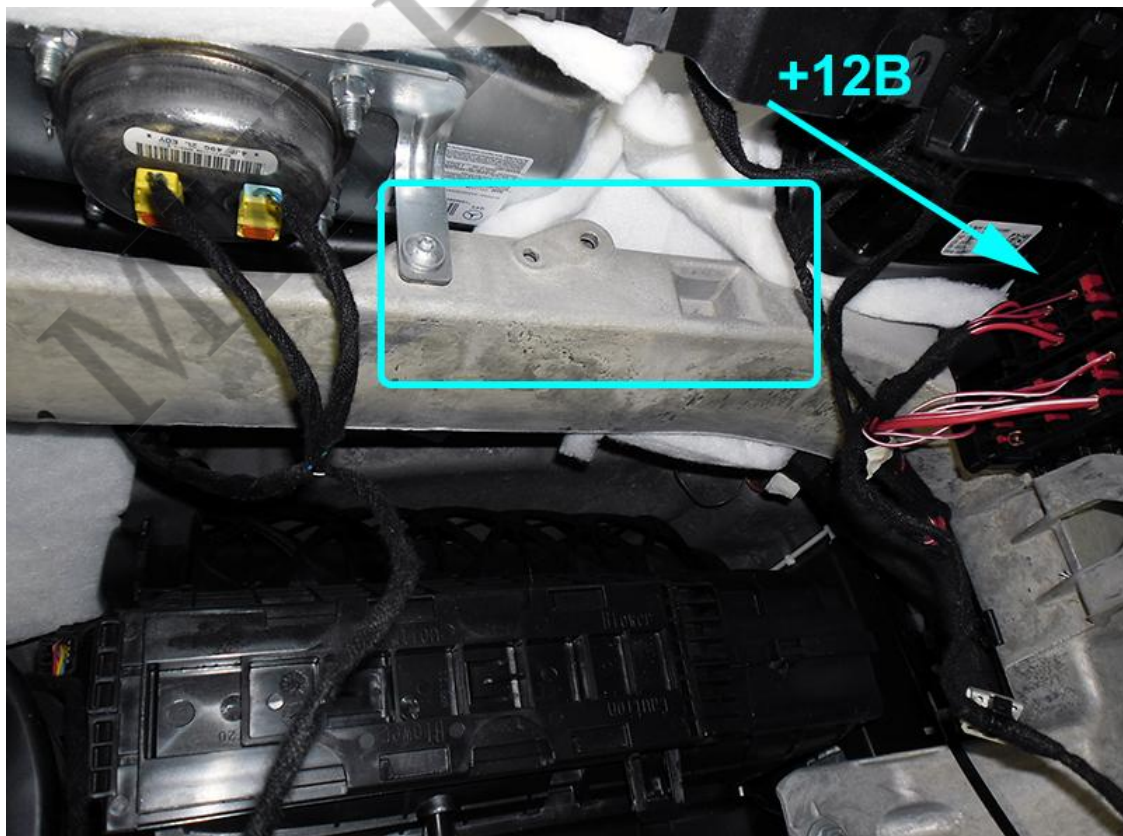

Также массу сигнализации можно подключить в вертикальном жгуте к толстому коричневому проводу. В этом же жгуте возможно подключение питания к толстому красно-белому или красно-чёрному проводу.

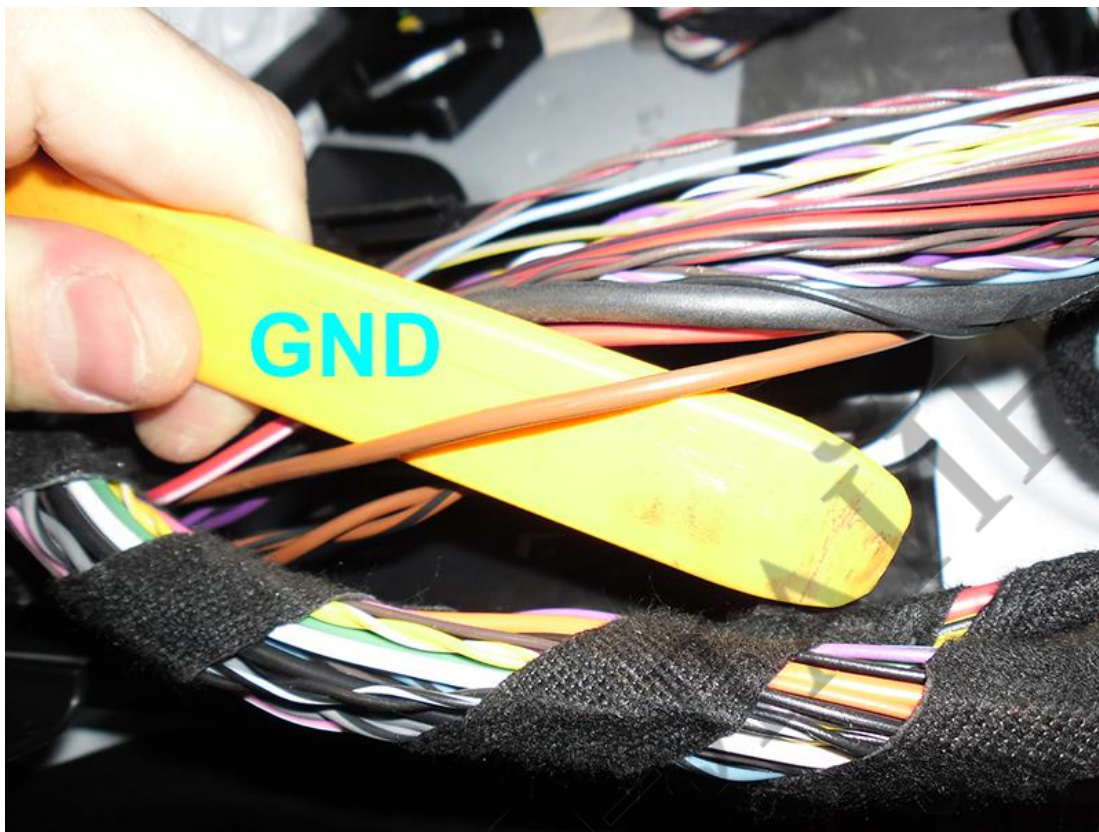

Подключите CAN шину сигнализации здесь же. CAN-H – коричнево-красный, CAN-L – коричневый. Либо можно вставить свой разъём в концентратор CAN (продаётся отдельно).

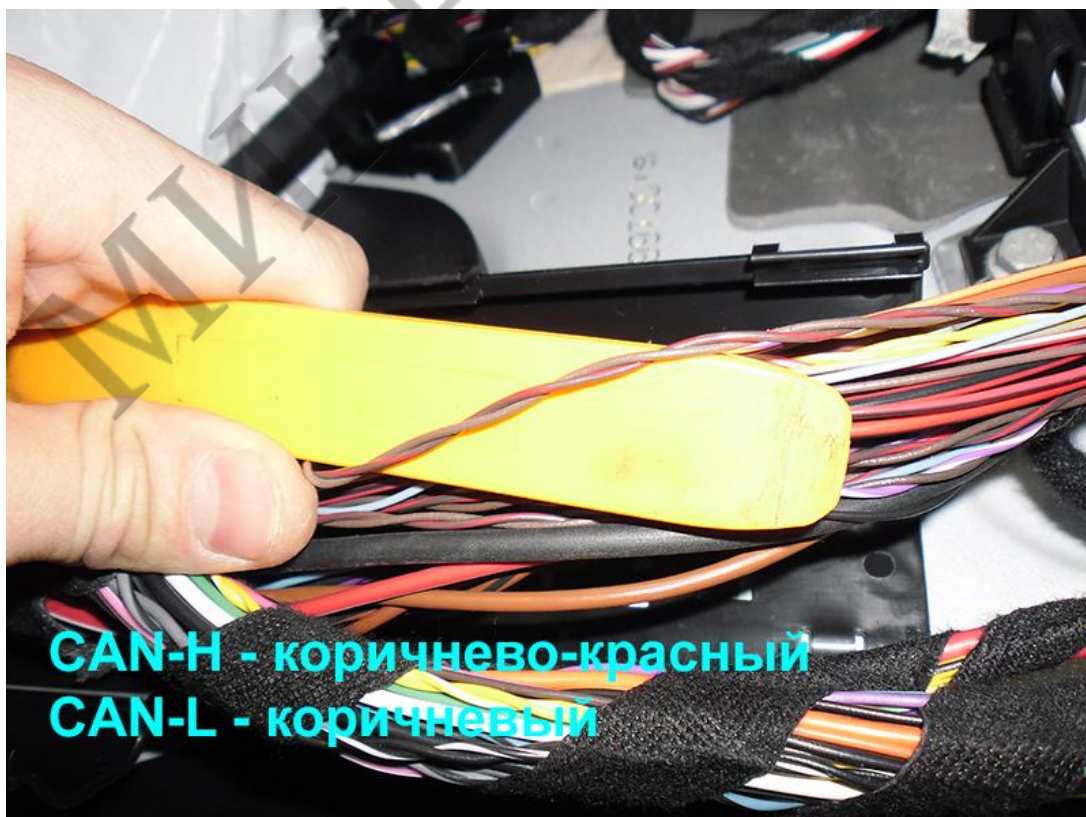

Проложите провода в подкапотный отсек электроники через штатный переход.

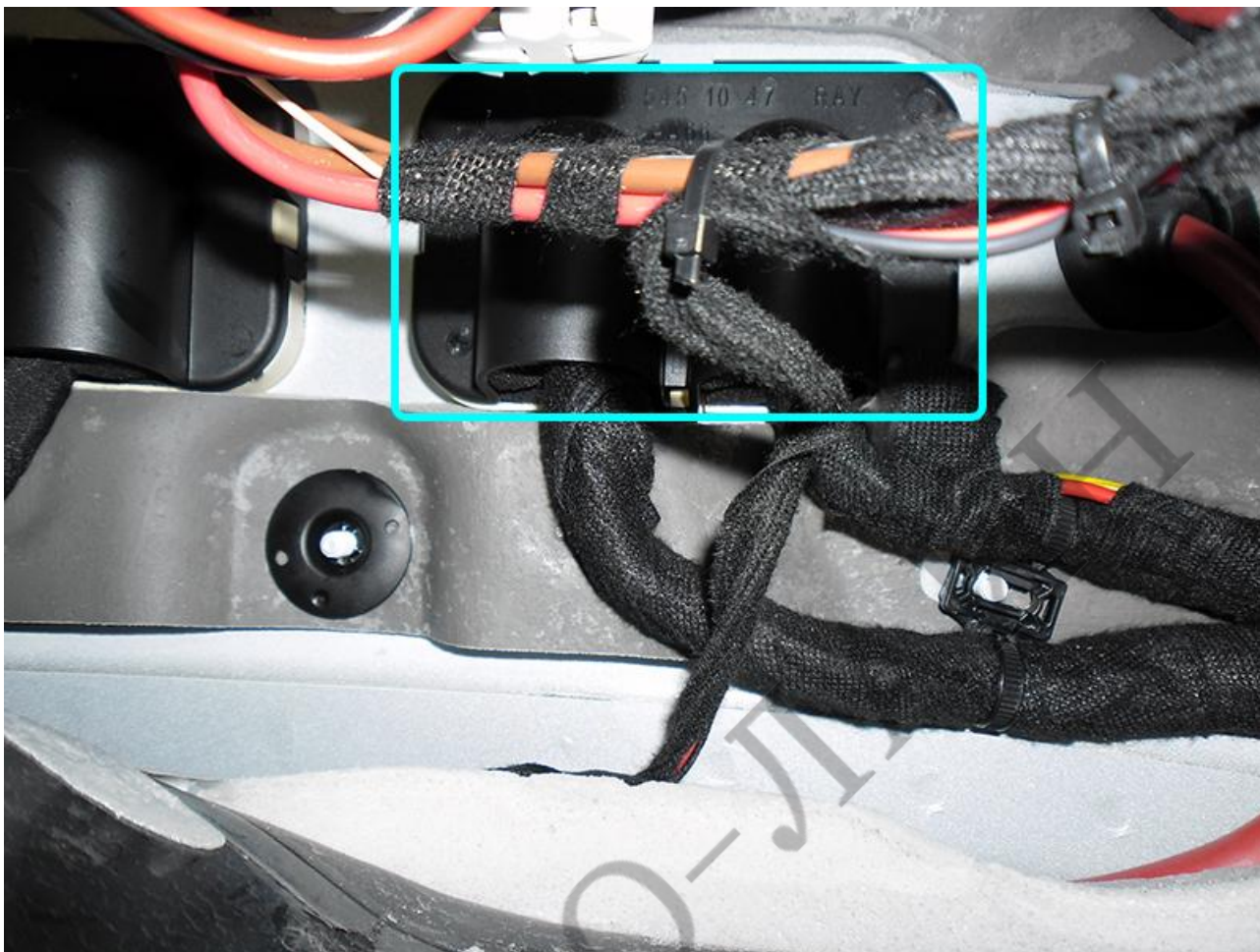

Установите под капотом сирену, датчик температуры двигателя и, при необходимости, концевик капота.

Использование всего Релейного Модуля сигнализации только для управления сиреной не является целесообразным. Рекомендуется подключить сирену через дополнительное реле по ниже приведённой схеме. **Обязательно** установите предохранитель номиналом 3-5 А в точке подключения к +12В!

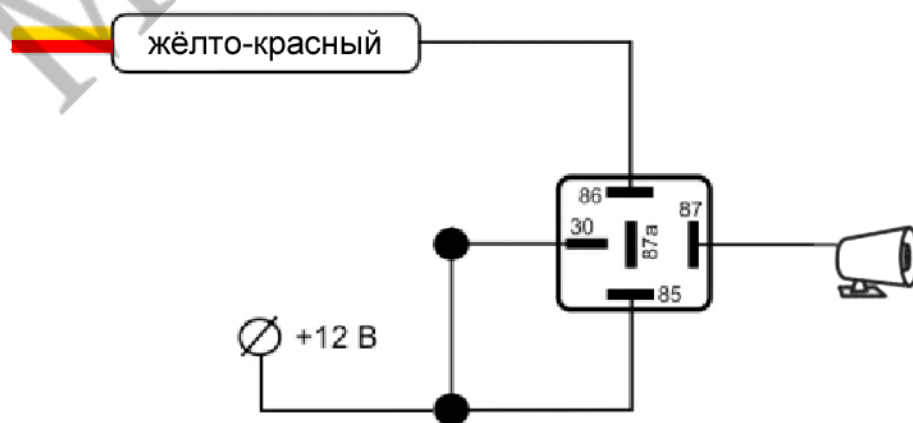

Произведите проверку и окончательную настройку системы. Сборку салона произведите в обратной последовательности.

Подготовлено установочным центром компании «Радиус Безопасности», г. Красноярск
для НПО «Микролайн».
2017г.

<http://радиус-безопасности.рф>

<http://zont-online.ru>