



Карта монтажа ZTC-7XX

Mitsubishi Pajero Sport 2016+ Start-Stop



Внимание!

Работы, описанные в данном документе должны производиться только квалифицированным специалистом.

Информация, приведённая в документе, носит рекомендательный характер и может в какой-то мере не соответствовать автомобилю другого года выпуска, другой комплектации, другой партии.

Перед выполнением подключения убедитесь в соответствии данного описания Вашему автомобилю.

Производитель не несёт ответственности за причинение вреда автомобилю, по причине неправильной установки.

Все работы производятся при отключенной АКБ автомобиля!

Перед началом работ активируйте и проверьте SIM-карту, вставьте её в сигнализацию. Обновите прошивку Центрального Блока сигнализации до актуальной версии, которую можно скачать на сайте <http://zont-online.ru> Инструкция по обновлению прошивки находится в архиве с прошивкой. Подключите Центральный Блок сигнализации ZONT к компьютеру и с помощью настроечной утилиты запрограммируйте APN и USSD запроса баланса на вкладке «Общие». На вкладке «CAN» Выберите MITSUBISHI PAJERO SPORT (2016+), ниже модель и протокол используемого обходчика иммобилайзера, если используется алгоритмический обходчик (рекомендуемый способ). Установите галочки как на скриншоте. На вкладке «Входы-Выходы» отключите входы и выходы, задействованные через CAN шину.

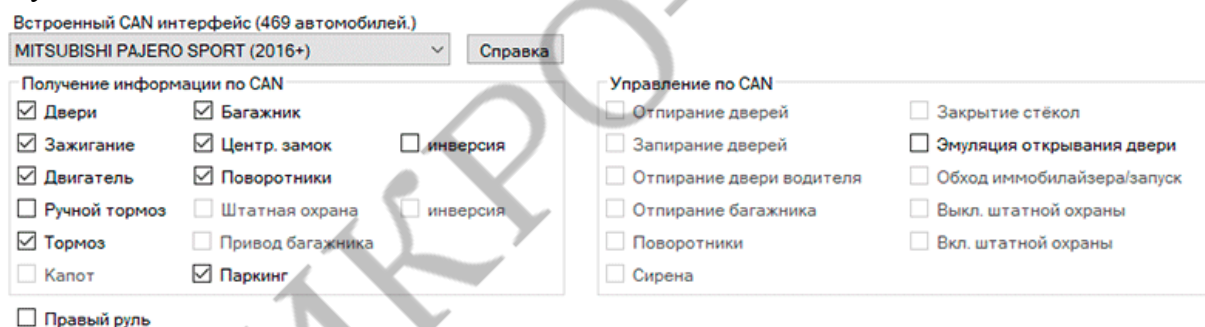

При использовании алгоритмического обходчика иммобилайзера подключите его по следующей схеме.

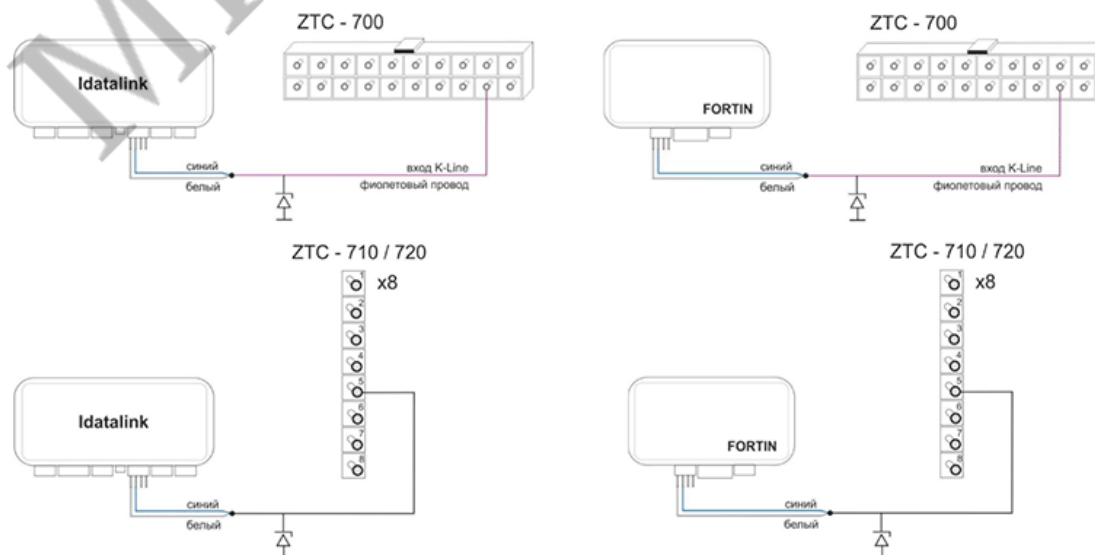

Общий вид салона автомобиля.



Снимите накладку в ногах водителя, отщёлкнув три клипсы крепления.



Открутите саморезы крепления ручки открытия лючка топливного бака и снимите её.
Открутите саморез крепления пластиковой накладке левой части панели.

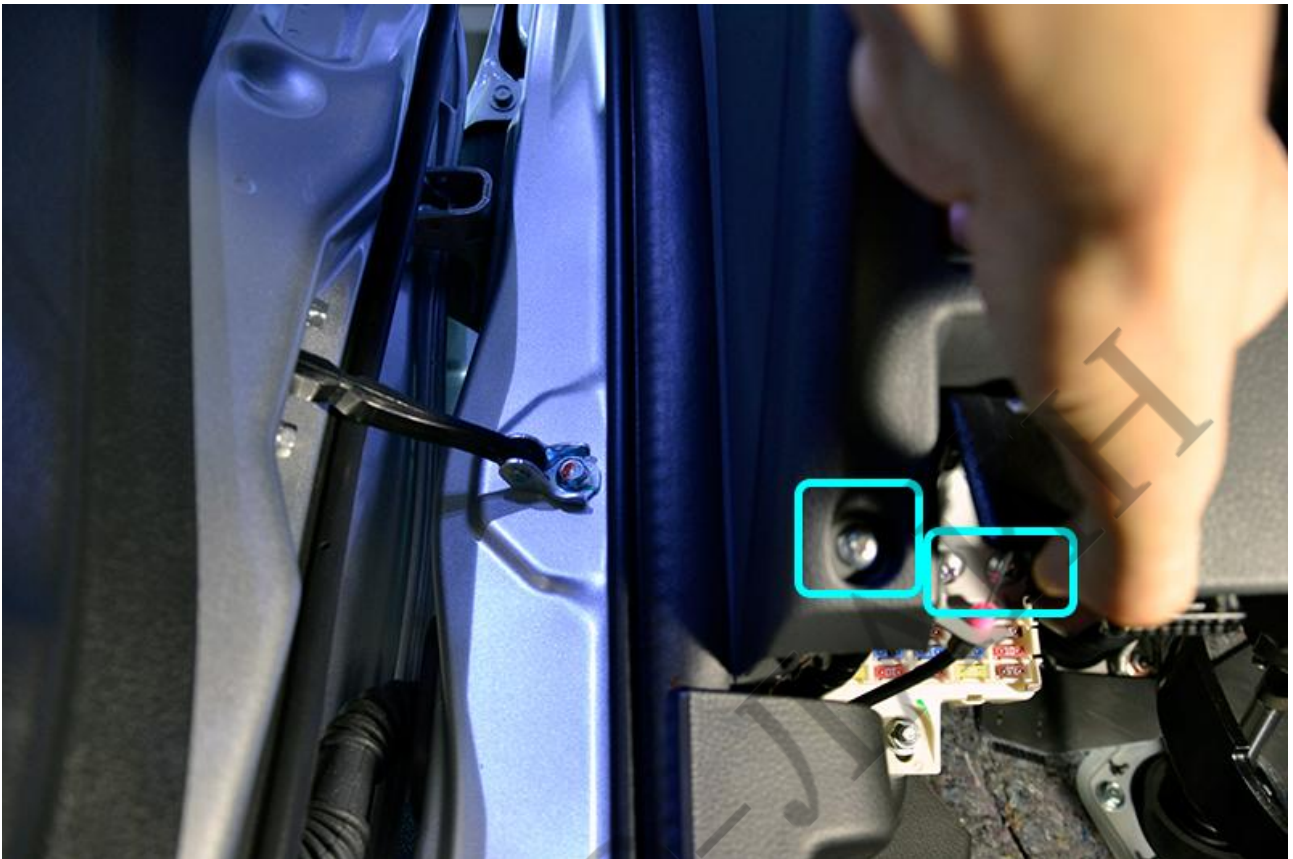

Снимите накладку и отключите электрические разъёмы.



Снимите накладку порога водителя. На защёлках.

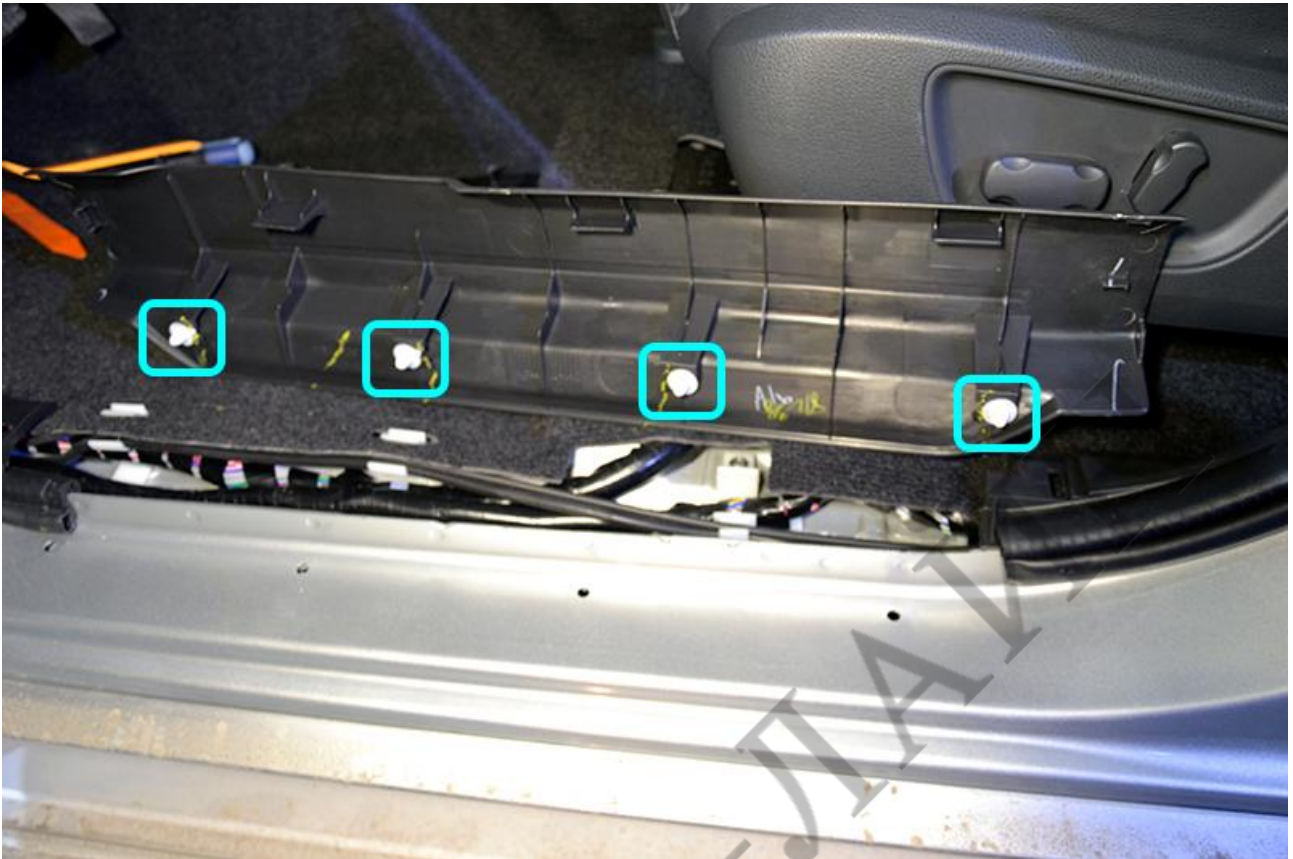

Отщёлкните клипсы крепления накладки кик-панели водителя и снимите её.

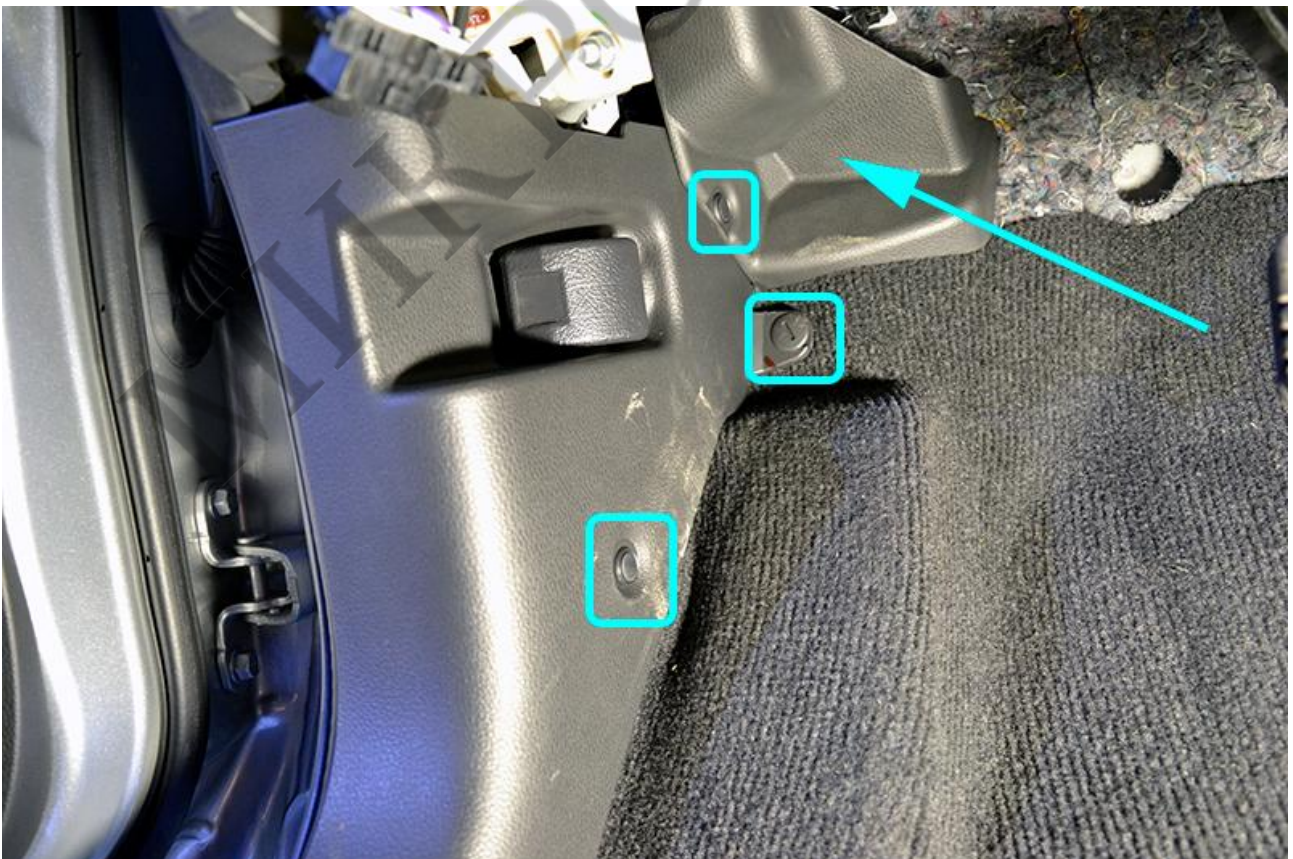

Общий вид на ВСМ и разъёмы кик-панели водителя.



Снимите наклейки панели климат-контроля.



Снимите панель климат-контроля. На защёлках.



Снимите накладку щитка приборов.

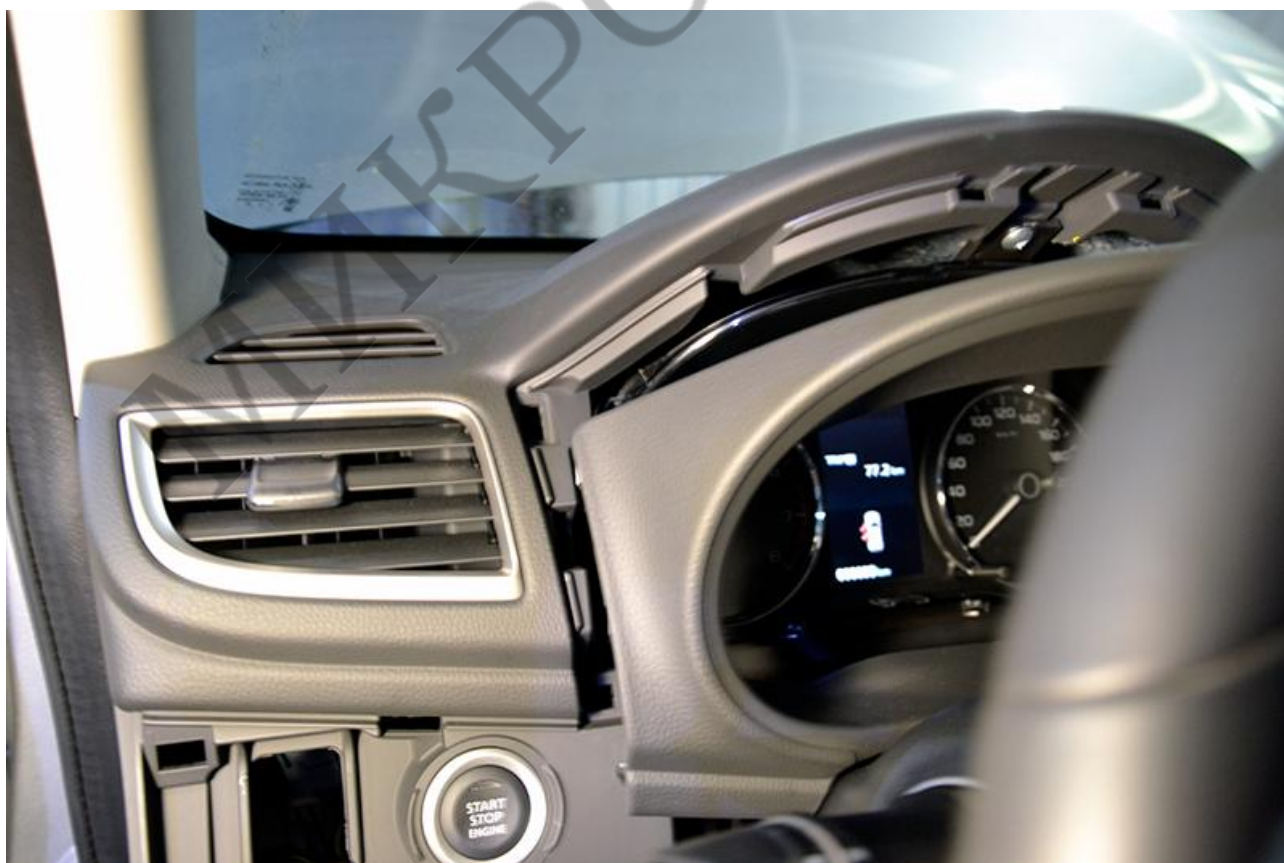

Выкрутите саморез крепления щитка приборов и снимите его с креплений, отключив электрический разъём.

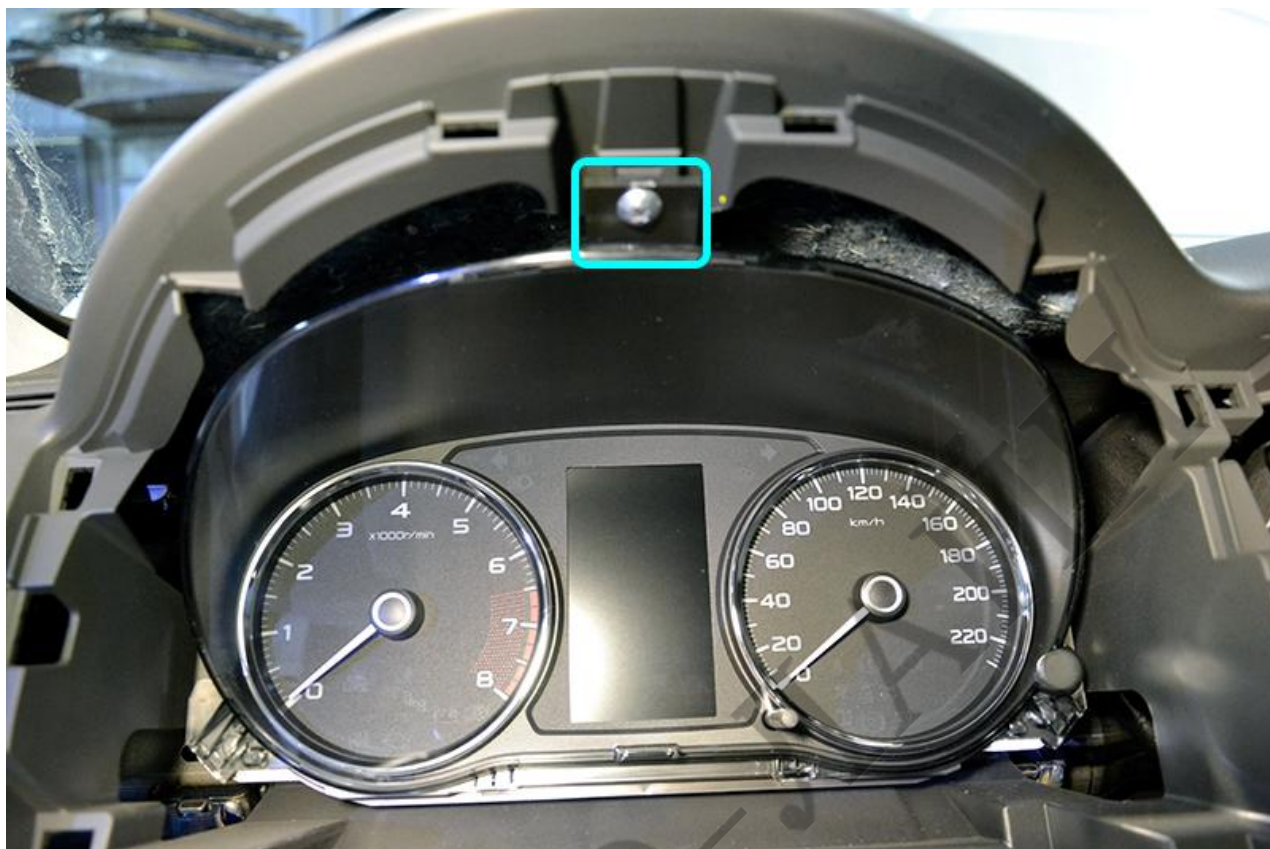

Разместите Центральный Блок сигнализации в нише за щитком приборов, подключите массу сигнализации под штатный болт.



Подключите CAN шину сигнализации в жгуте разъёма диагностики.
CAN-H: коричнево-белый
CAN-L: сине-белый

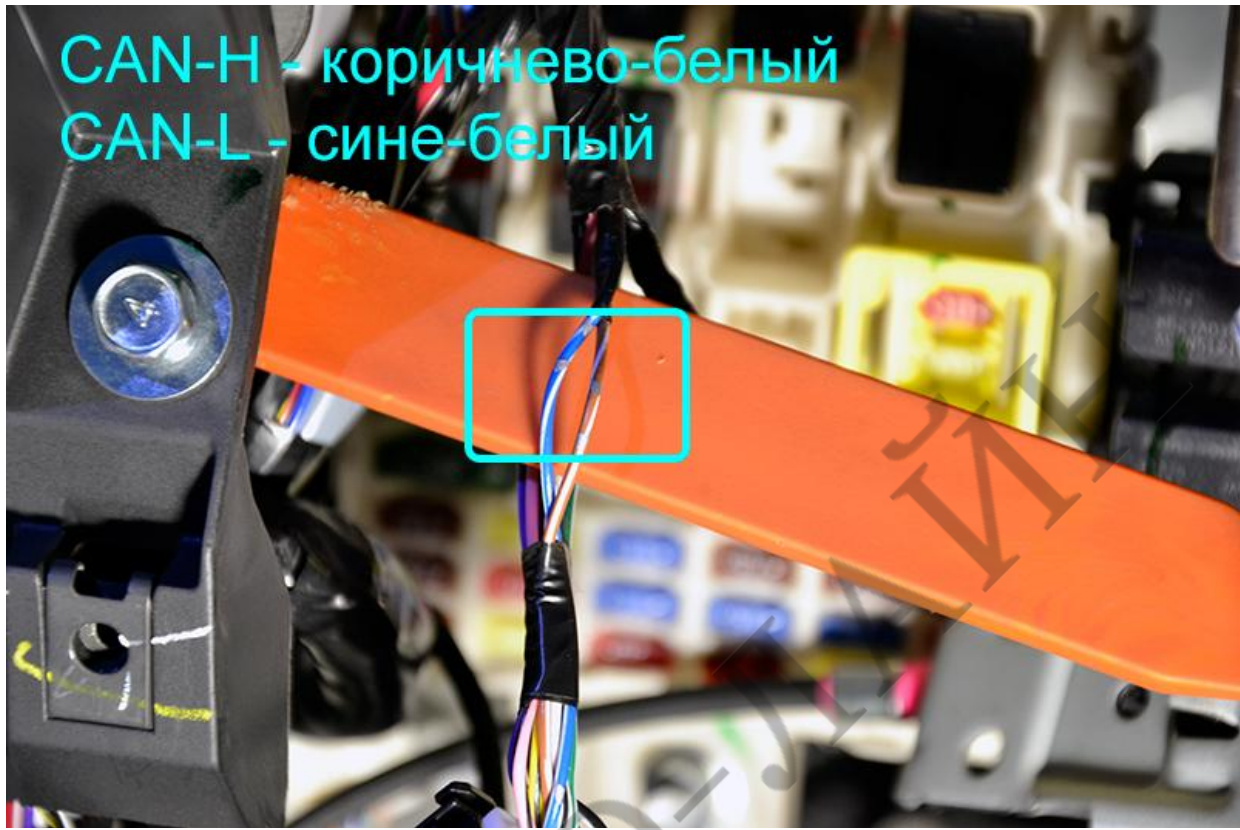

Расположение разъёмов поворотников и замка зажигания на BCM.

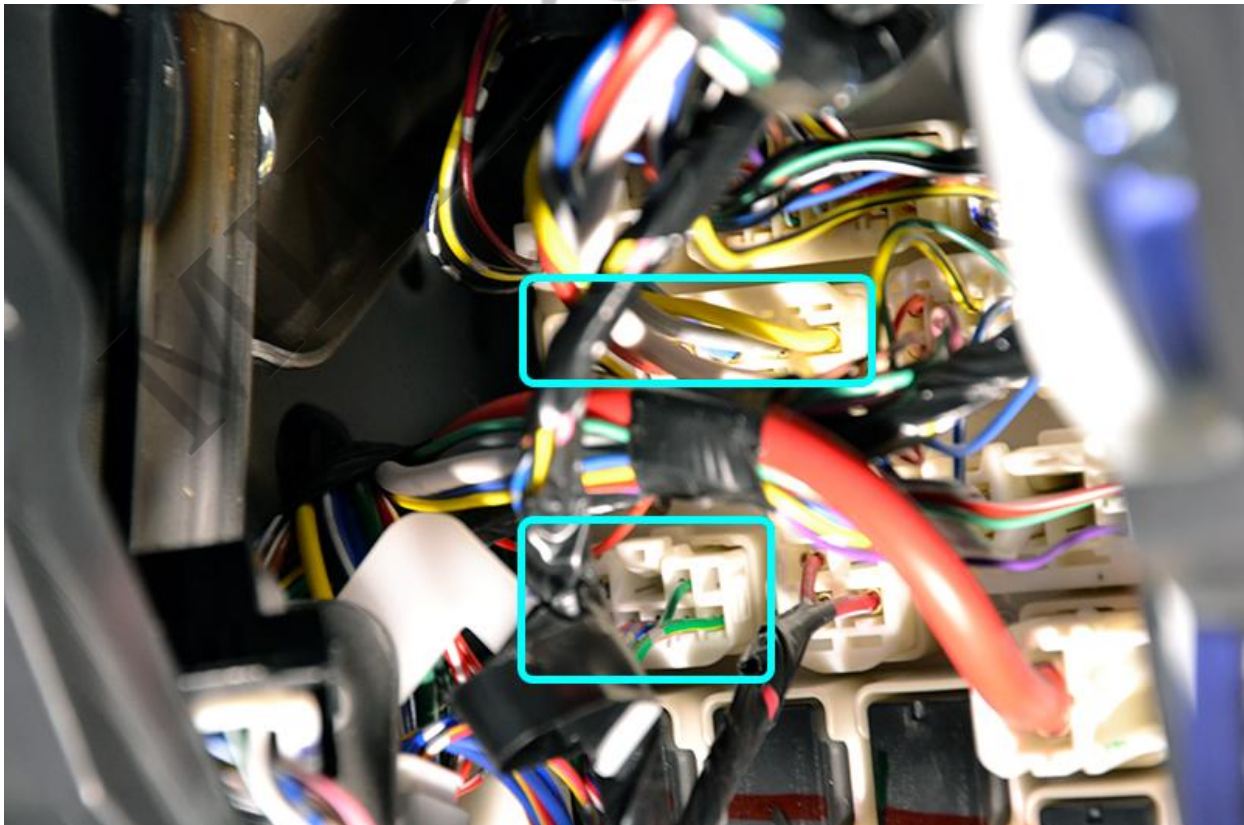

Подключите жёлто-оранжевые провода Релейного Модуля сигнализации к проводам поворотников в жгуте блока BCM.

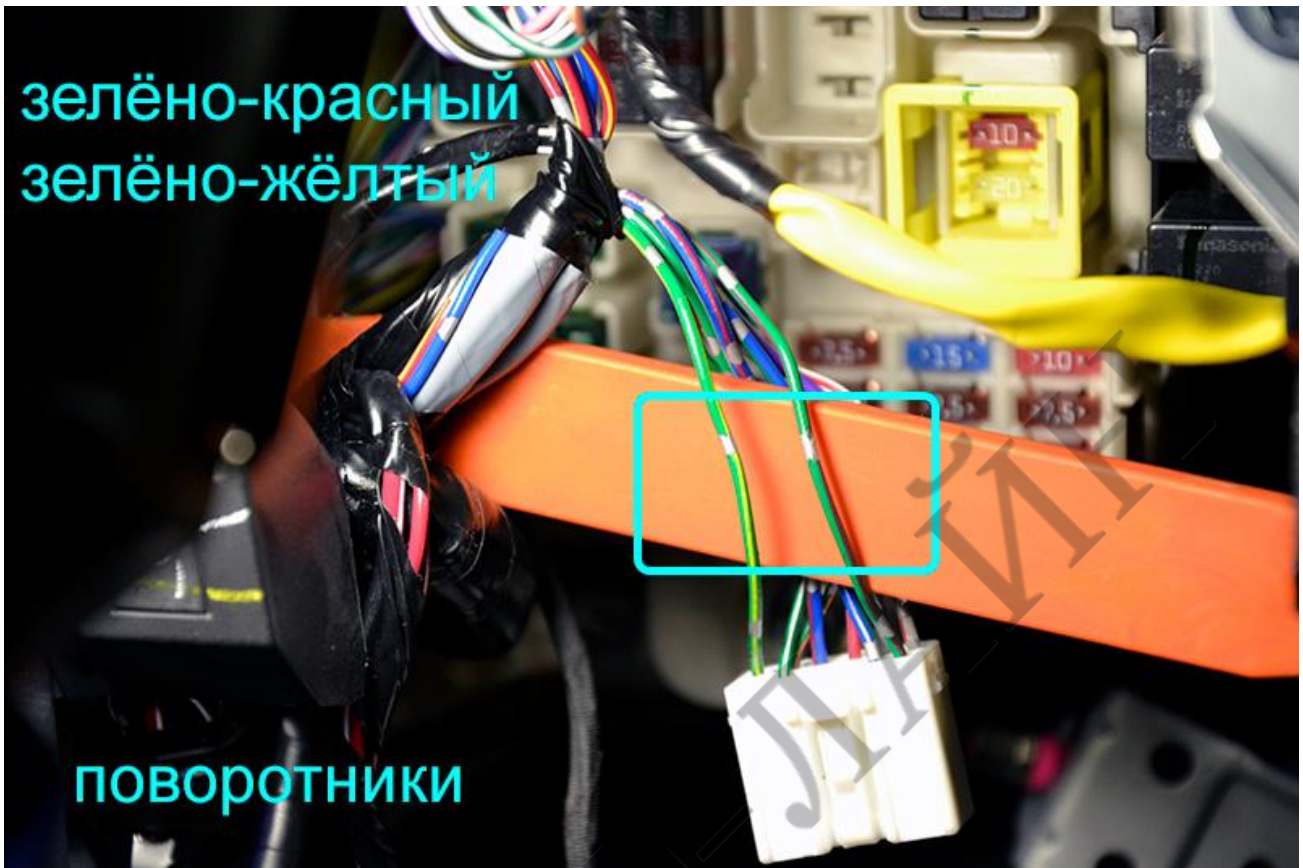

Подключите управление Центральным Замком в разъёме в кик-панели водителя.

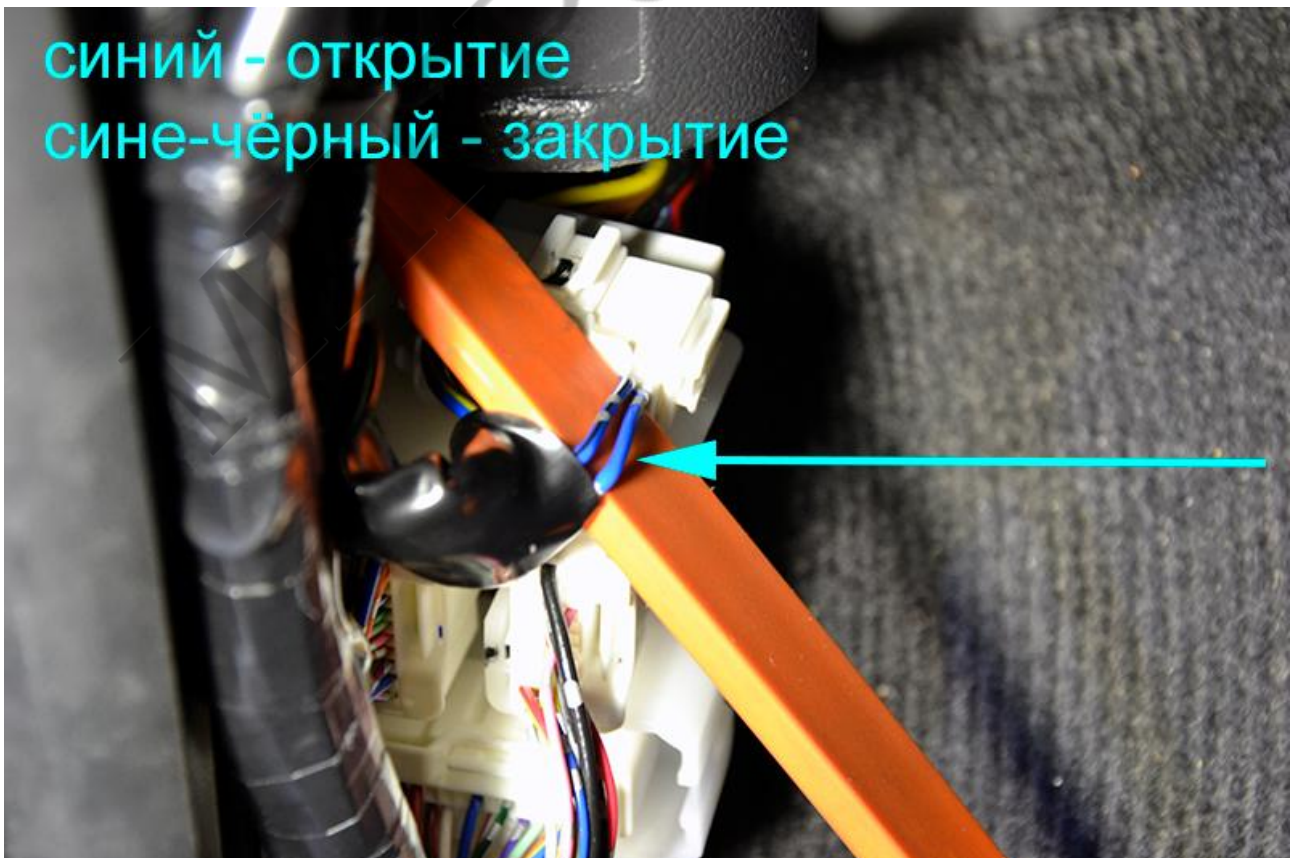

При использовании алгоритмического обходчика иммобилайзера подключите цепи Автозапуска по схеме Ключа Зажигания. Выберите соответствующие настройки на вкладке «Автозапуск». В этом же разъёме возможно подключить питание Центрального Блока и Релейного Модуля сигнализации.

Зажигание1 – серый.

Зажигание2 – красный.

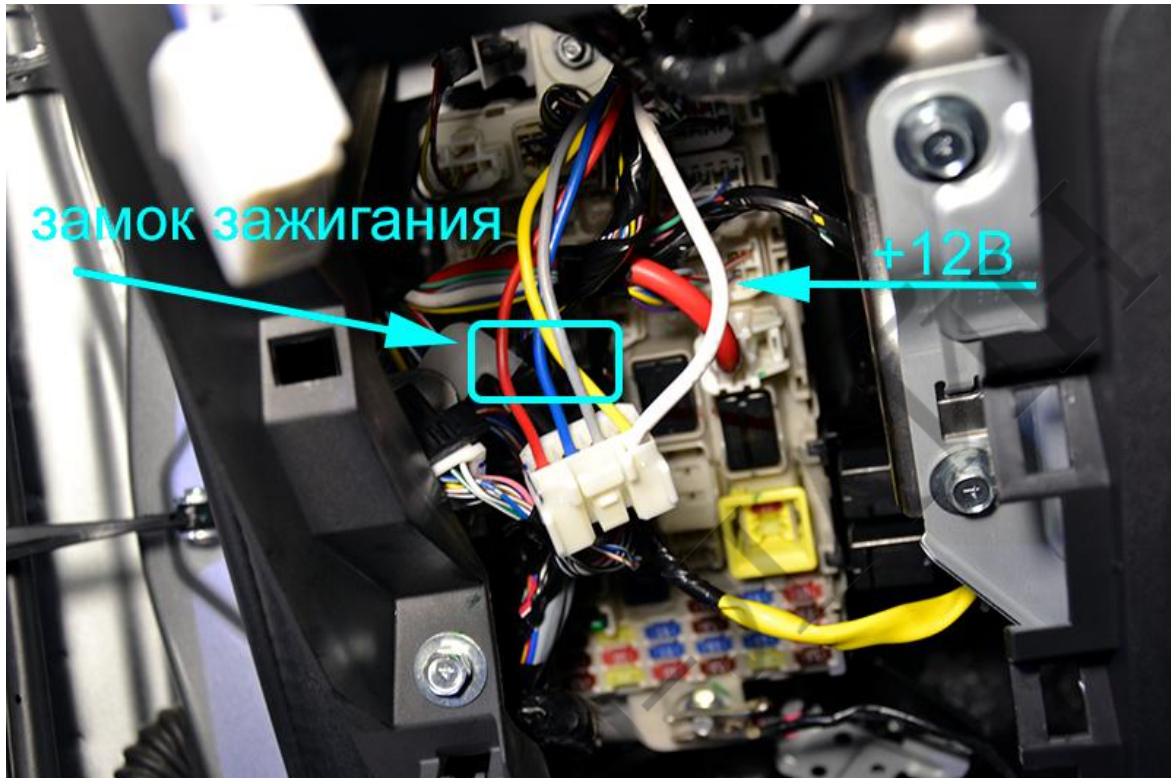

Подключите цепь управления стартером в разъёме кик-панели водителя.

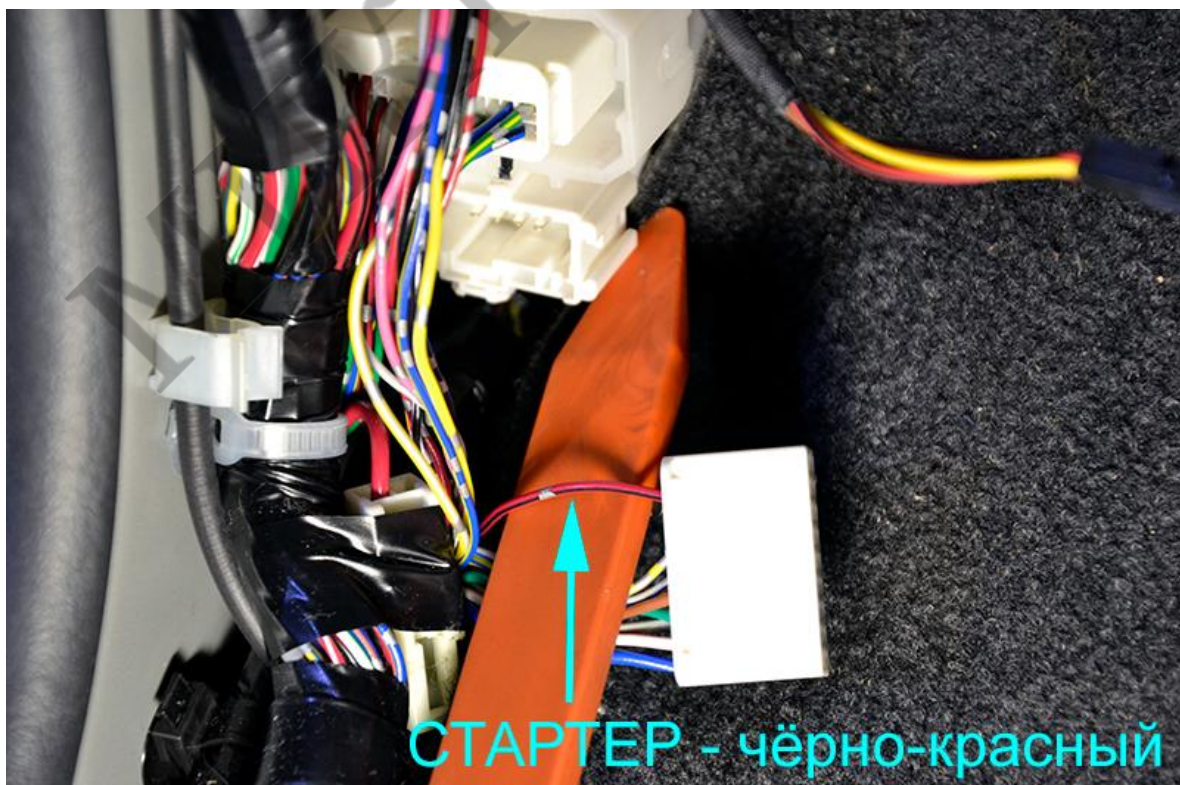

Общая схема управления Центральным Замком и Автозапуском.

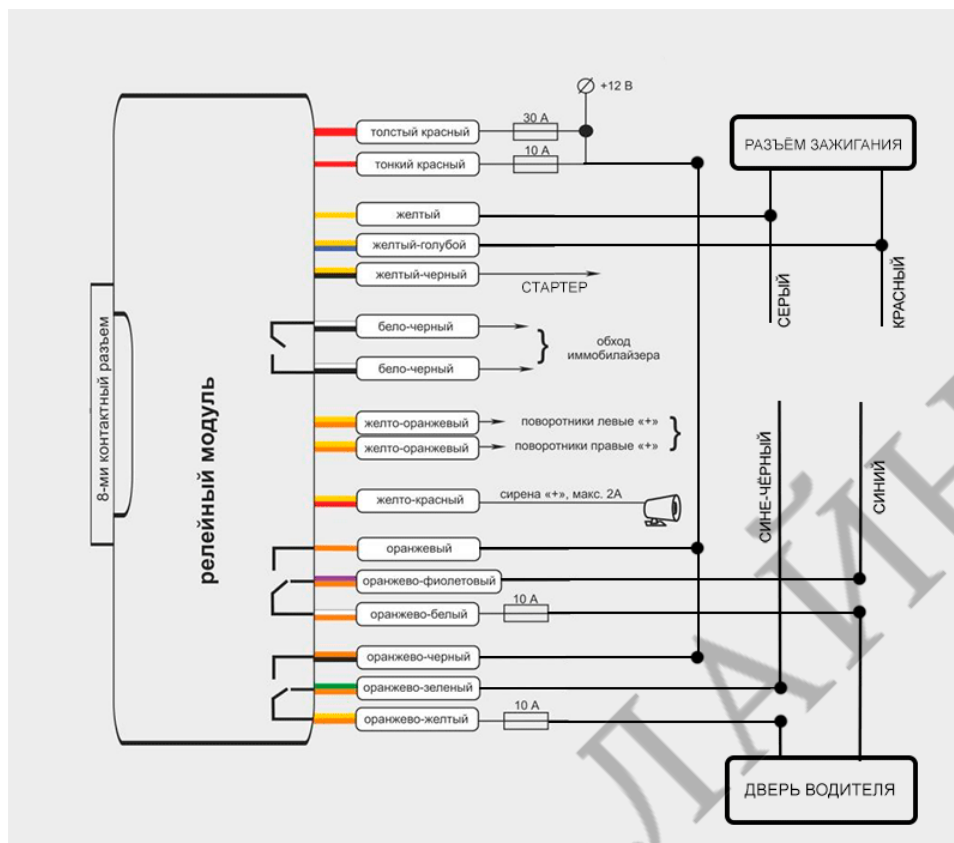

Так же возможна организация Автозапуска с обходом иммобилайзера с помощью запасного ключа. Для этого на вкладке «Автозапуск» выберите тип системы зажигания «Кнопка Старт-Стоп» и произведите соответствующие настройки.

Подключите Жёлтый провод Релейного Модуля сигнализации к Красно-белому проводу на разъёме концевика педали тормоза.

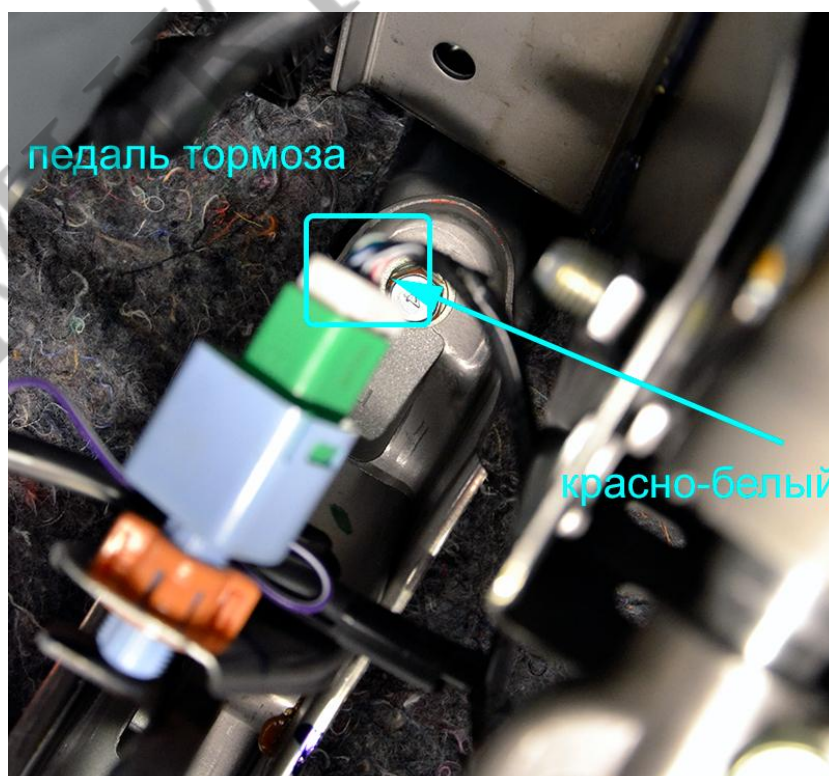

Произведите подключения в жгуте кнопки Старт-Стоп.
Голубой - +12В импульс.
Белый – масса импульс.

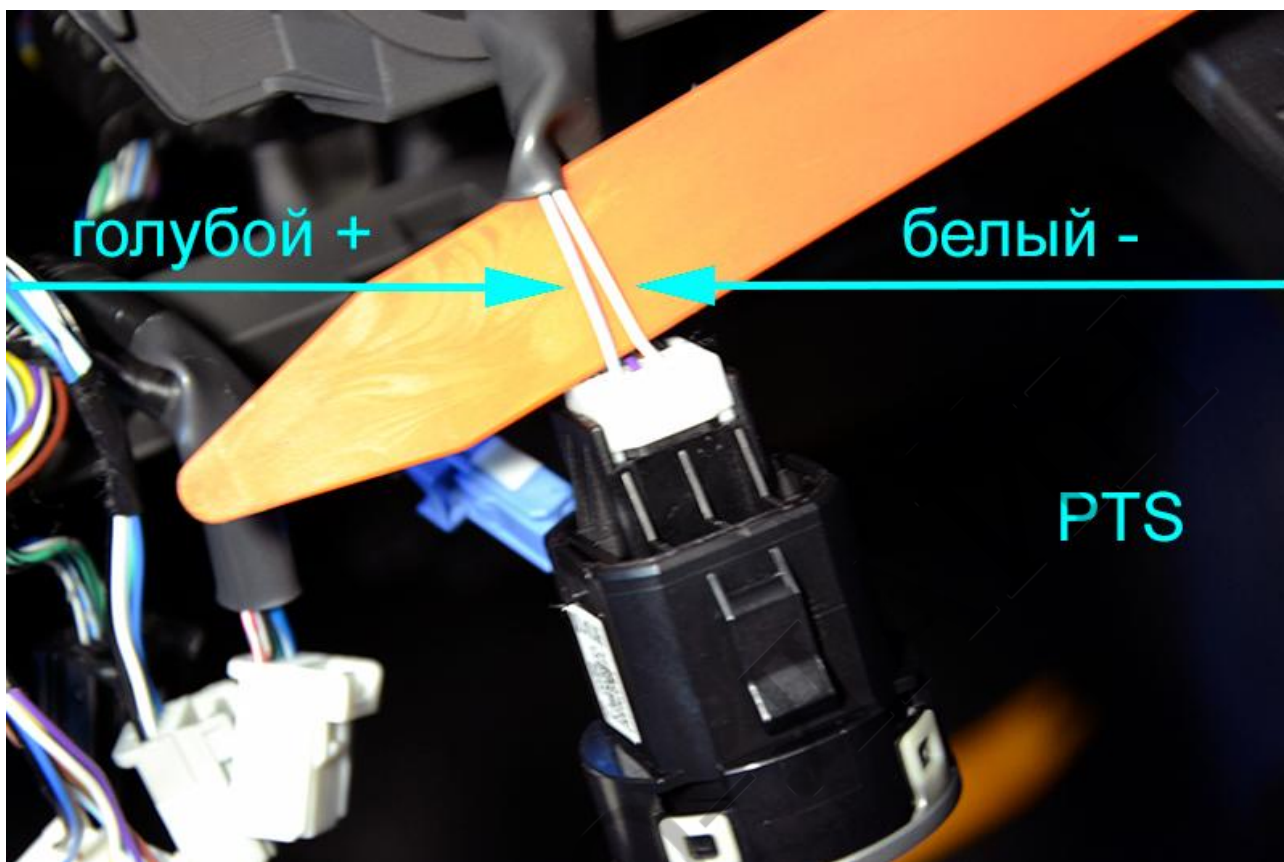

Подключения производить по следующей схеме:

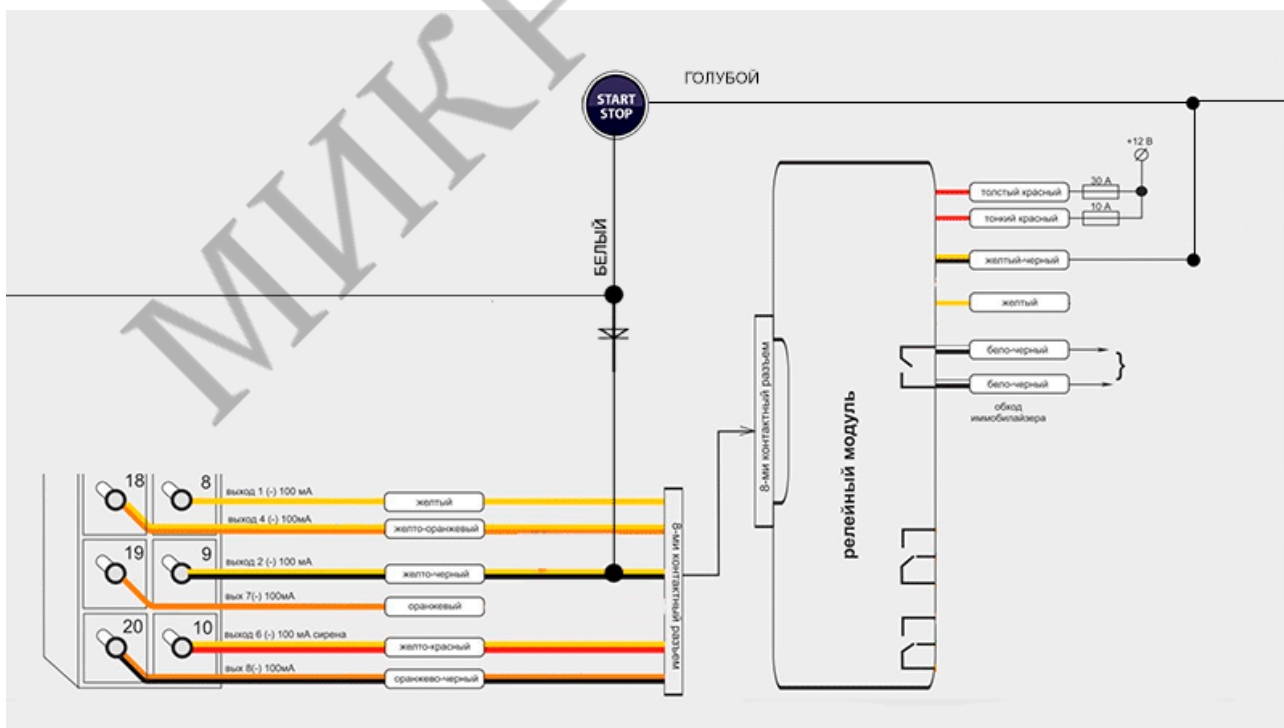

Для обхода иммобилайзера на время Автозапуска подайте стабилизированные +3,3В на

запасной ключ вместо батарейного питания с помощью специализированного модуля или обходчика.

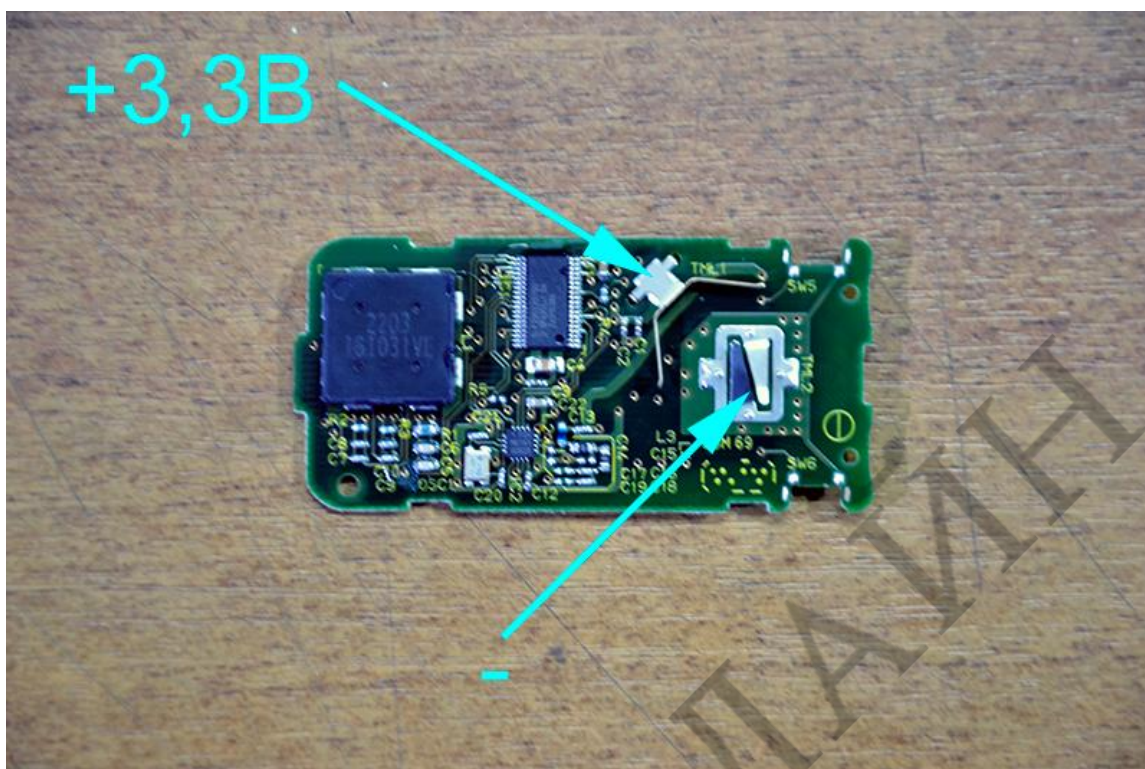

При таком способе обхода иммобилайзера необходимо по окончании Автозапуска имитировать открытие двери водителя для отключения АСС и блокировки рулевого вала. Для этого назначьте любой свободный выход Центрального Блока сигнализации как «Эмуляция открывания двери» на вкладке «Входы/Выходы». И сделайте соответствующие настройки на вкладке «Автозапуск». Подключите этот выход к салатовому проводу в боковом разъеме блока ВСМ.

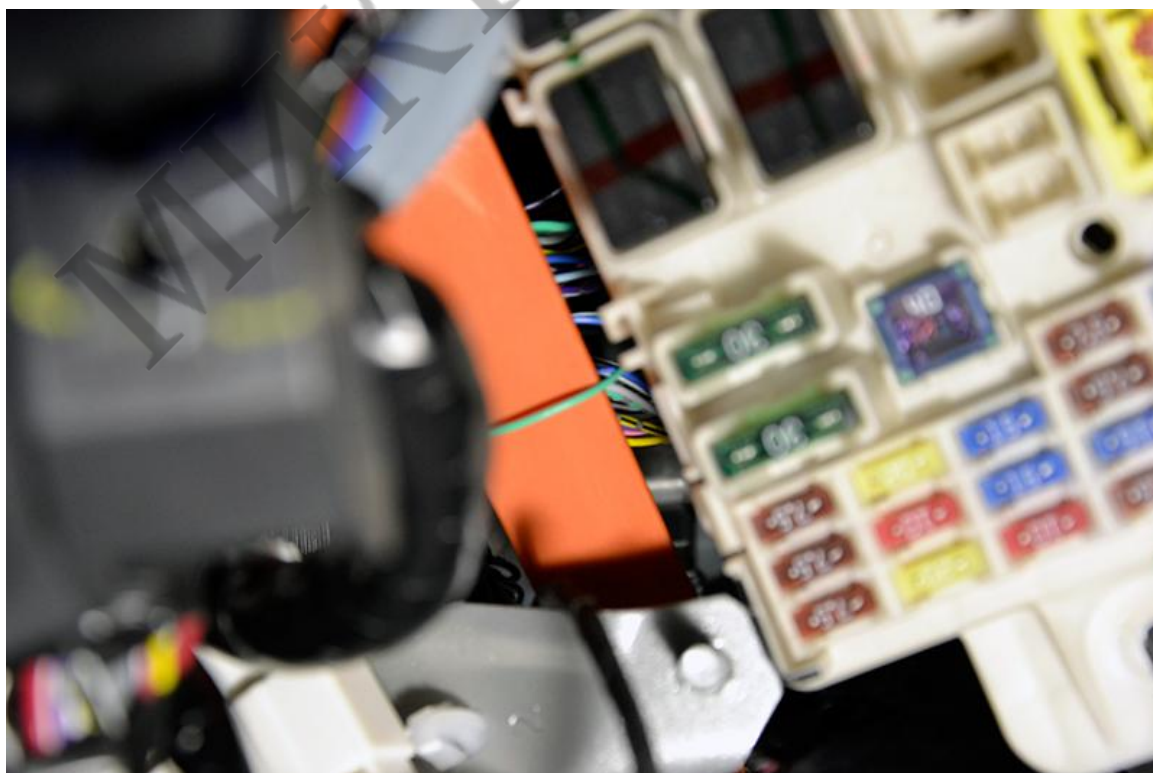

Проложите провода под капот через штатный резиновый уплотнитель.

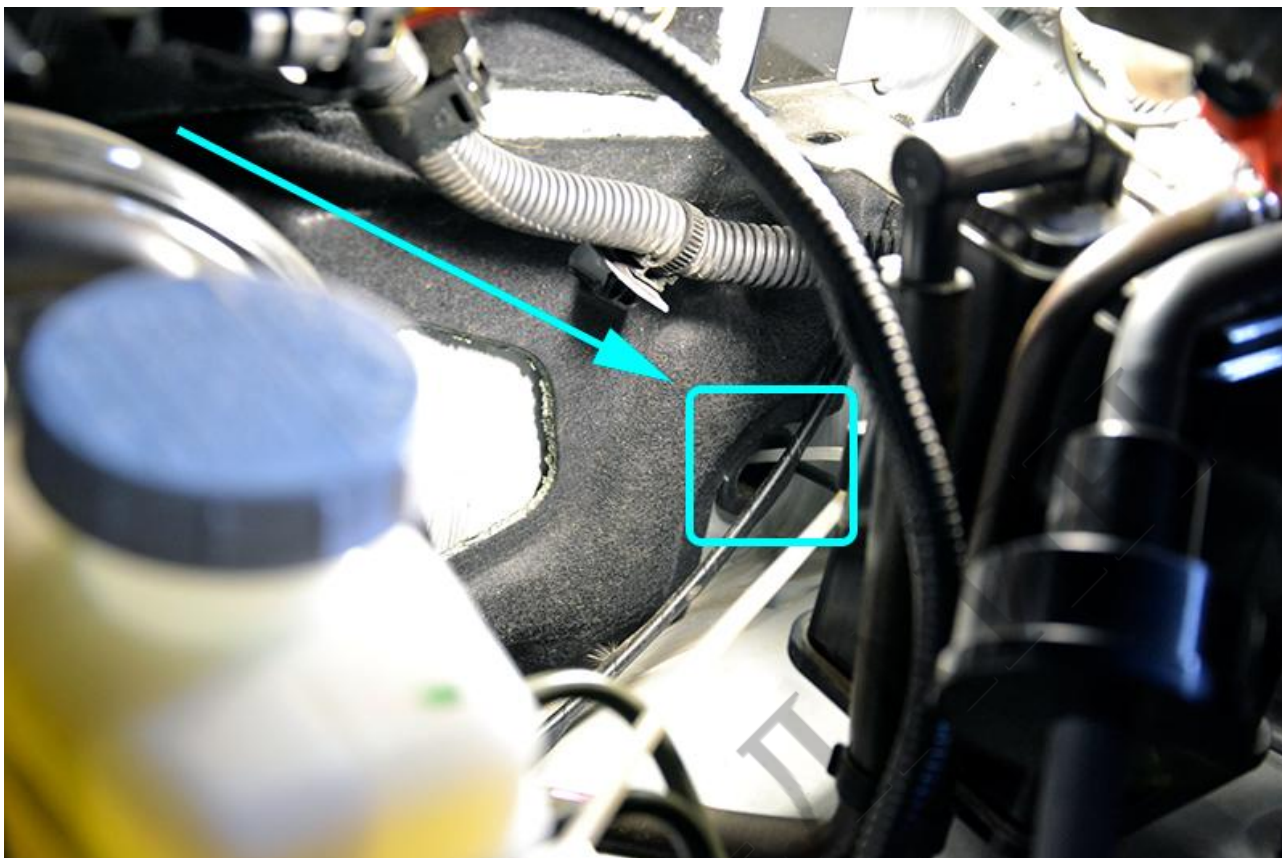

Установите под капотом сирену и концевик капота. Возможные места установки.

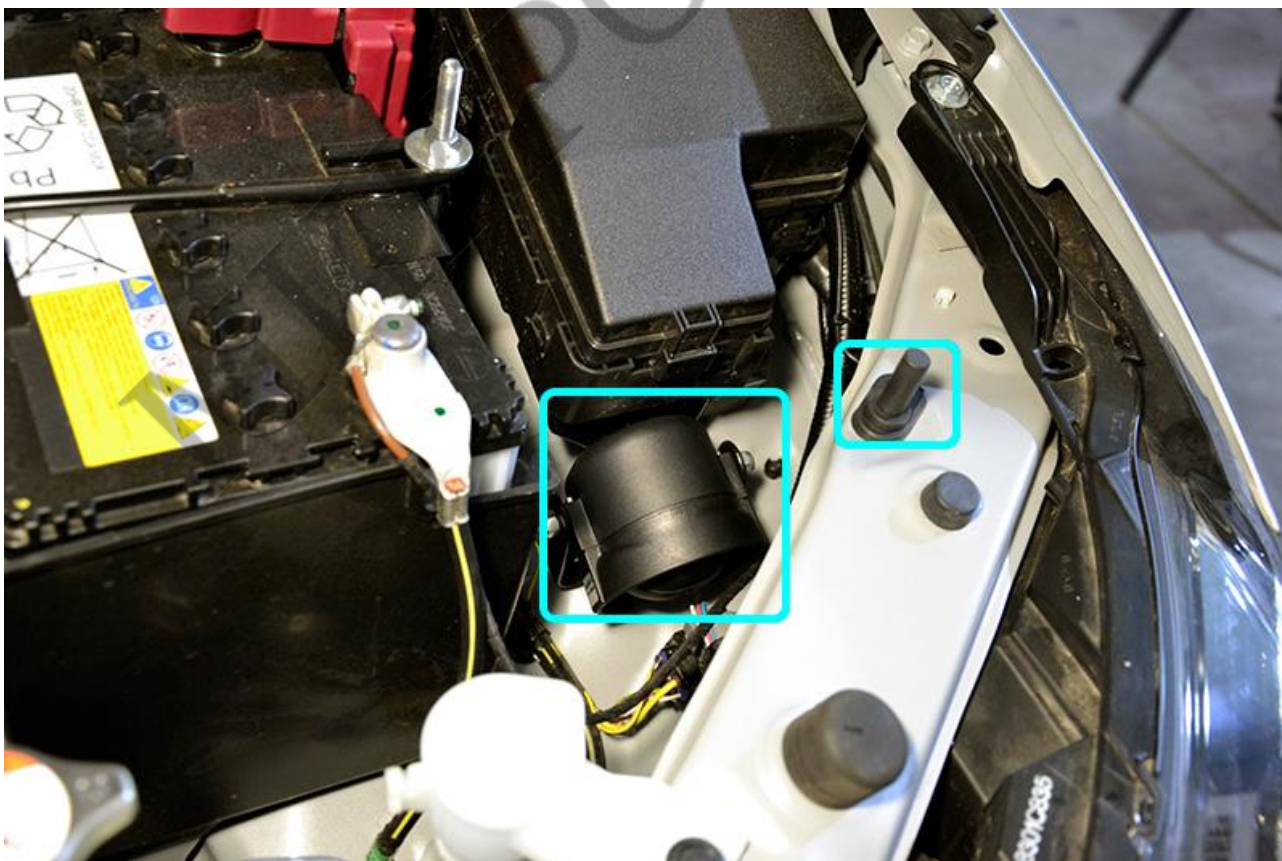

Датчик температуры двигателя установите на патрубке охлаждающей жидкости двигателя.

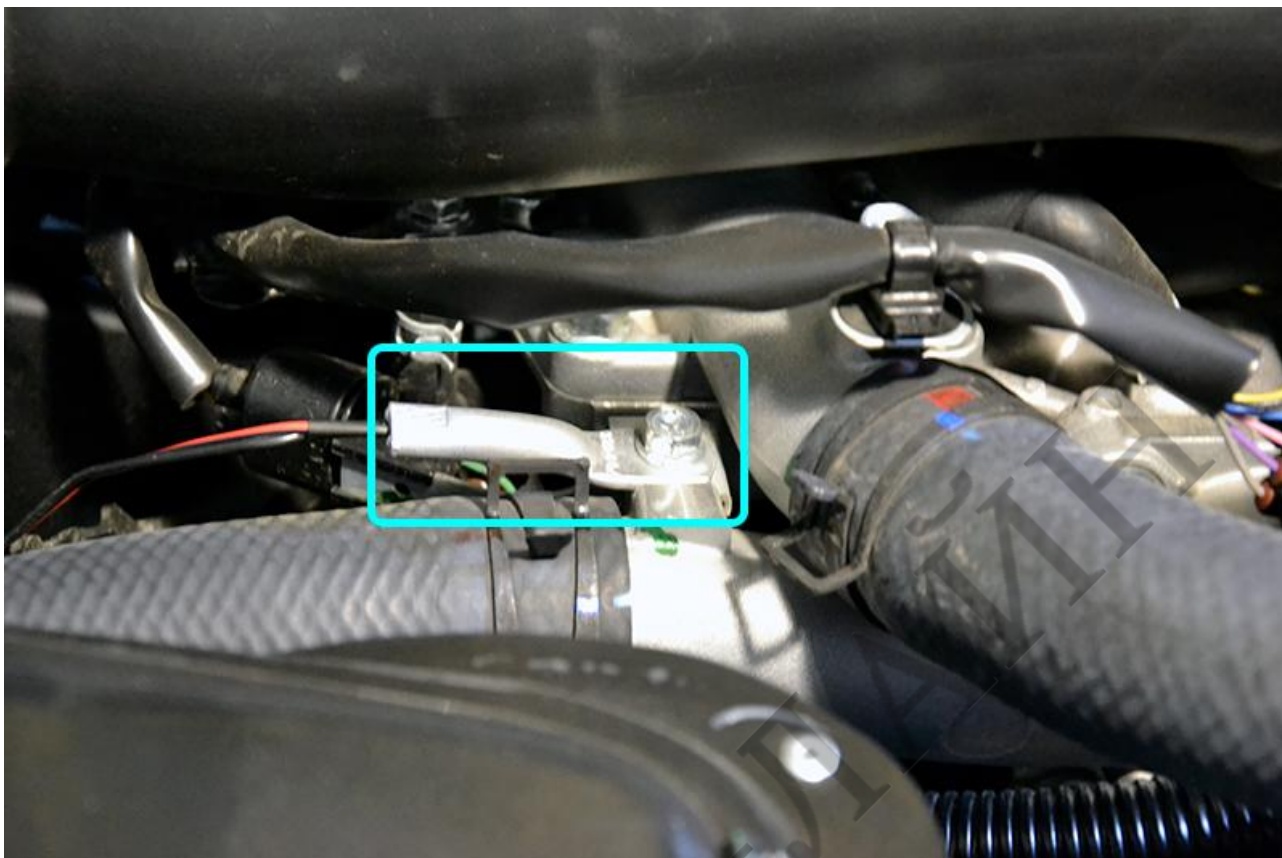

Произведите окончательные настройки и проверку. Сборку салона производите в обратной последовательности.

Подготовлено установочным центром компании «Радиус Безопасности», г. Красноярск
для НПО «Микролайн».
2017г.

<http://радиус-безопасности.рф>

<http://zont-online.ru>